

CACCIA ALLA FORMA

Materiale:

- 1 scatola abbastanza grande chiusa, con un'apertura su un lato che permetta di introdurre una mano, ma che non lasci vedere il fondo.
- 16 figure geometriche realizzate in cartoncino, crepla o legno.

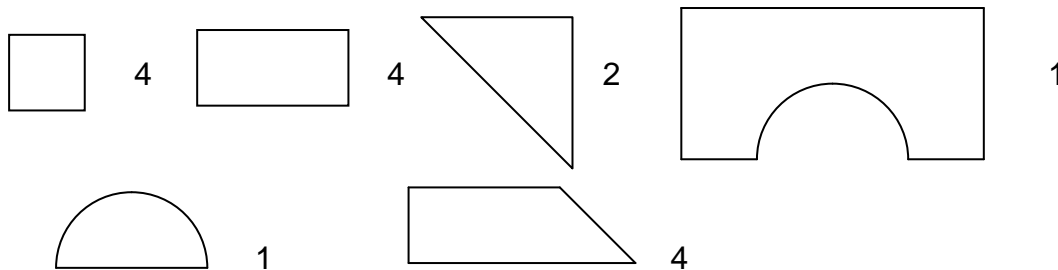

La scatola può contenere anche più gruppi di figure quindi 16 x 2; 16 x 3.
(Attenzione le forme geometriche prima di essere realizzate vanno ingrandite !)

- Alcune schede raffiguranti delle figure sono ottenute unendo le forme geometriche a disposizione (tutte o solo una parte). Le schede saranno graduate secondo la difficoltà:



facile : nella scheda la figura appare suddivisa nelle forme necessarie a comporla (Es. 1)



medio : nella scheda appare la figura e accanto le forme necessarie a ricomporla (Es. 2)



difficile : nella scheda appare solo la figura da ricomporre. (Es. 3)

- Con un solo giocatore -

Il giocatore sceglie una delle schede decidendo quali difficoltà vuole affrontare. Introducendo la mano nella scatola attraverso il foro deve riconoscere al tatto le forme che servono per ricomporre la figura e posizionarle su di essa. Termina il gioco quando avrà completato la figura.

- Con due giocatori -

Ogni giocatore sceglie una figura da ricostruire (le figure devono essere della stessa difficoltà).

A turno i giocatori introducono la mano nella scatola e scelgono con il tatto una forma che ritengono utile a ricomporre la figura.

Vince chi riesce a ricoprire per primo la sua figura.

OBIETTIVI

- Riconoscimento di forme geometriche
- Scomposizione e ricomposizione di figure
- Ricoprimento di superfici

Es. 1

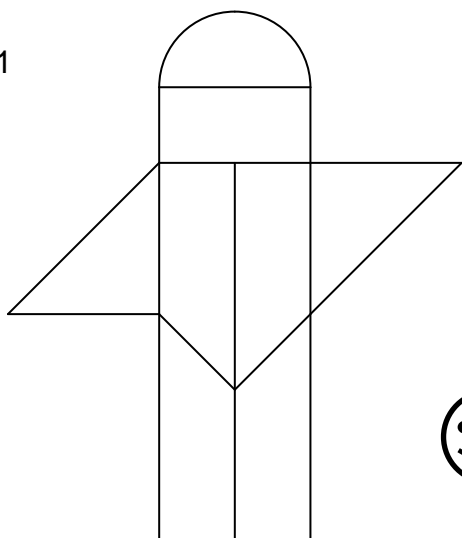

Es. 2

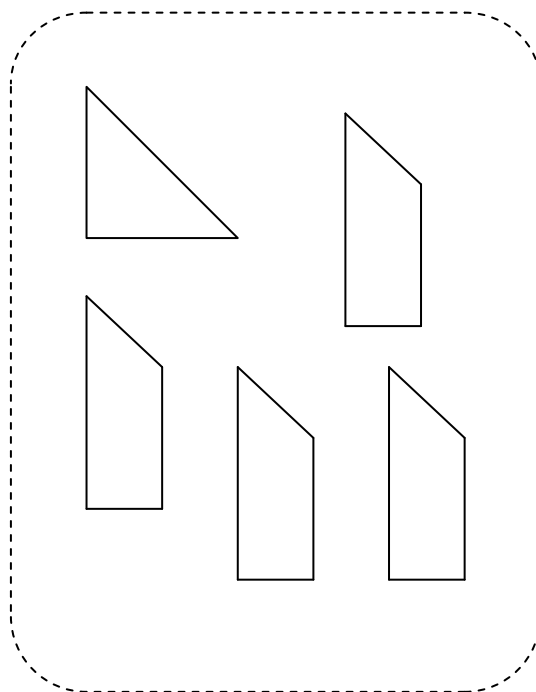
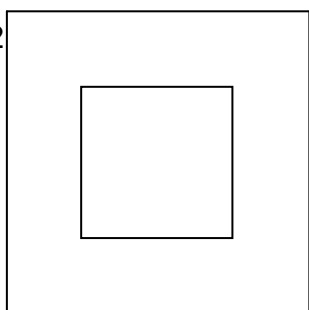

Es. 3

